

BOMBAS DE DRENAJE

Minor N / H

La bomba Minor es una de las más populares de la gama de achique y comparte con los otros modelos todas las características y ventajas importantes, lo que reduce al mínimo el coste por metro cúbico bombeado. Nuestra gama de bombas de achique drena el agua, ¡no su bolsillo! Su revolucionario diseño hidráulico garantiza una elevada resistencia al desgaste y reduce drásticamente las caídas de rendimiento derivadas del desgaste prolongado.

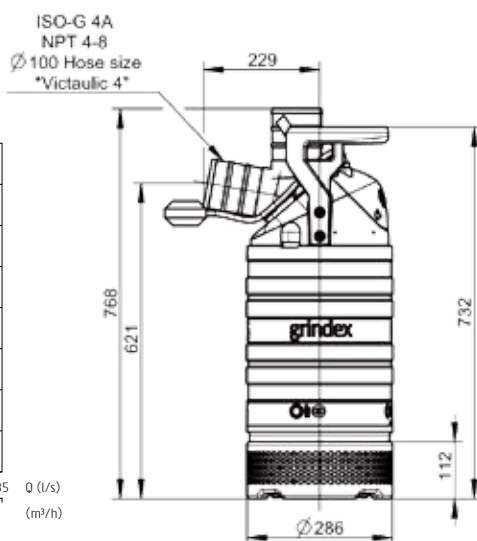
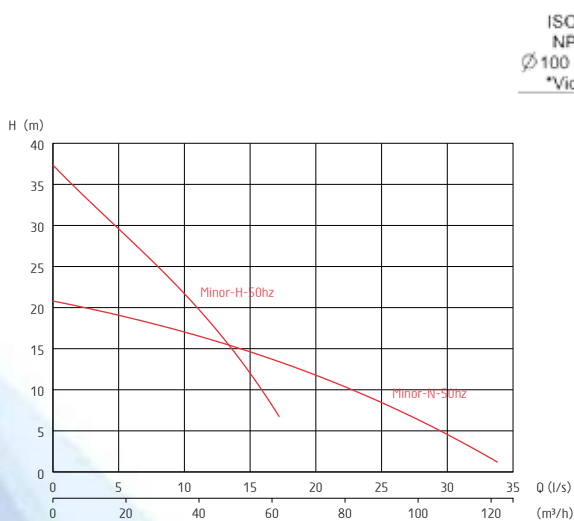

Especificaciones técnicas	
Tipo de bomba:	Eléctrica sumergible trifásica
Clasificación:	IP 68
Profundidad máx. de sumersión:	20 m
Cable:	20 m, SUBCAB: 3-phase: 4G2.5mm ²
Conexión de descarga:	N : 4" - manguera, H: 3" - manguera
Limitaciones:	pH 5-8
Temp. máx. del líquido:	40°C
Materiales	
Piezas fundidas:	Aluminio
Carcasa:	Acero Inoxidable
Eje de motor:	Acero Inoxidable

50 Hz	N	H
Conexión de descarga	4"	3"
Potencia nominal P2 [kW]	3,7	3,7
Potencia máxima absorbida P1 [kW]	4,4	4,4
Velocidad del eje [r.p.m.]	2885	2885
Corriente a 400V	7,3 A	7,3 A
Paso de sólidos [mm]	10	10
Altura [mm]	768	768
Diámetro [mm]	286	286
Peso [kg]	50	50

Accesorios

- Collares de baja succión
- Reguladores de nivel
- Conexiones en tándem
- Ánodos de zinc
- Arrancadores
- Flotadores para bomba
- Acoplamientos, etc.